

GYMSTICK™

*WalkingPad*_{PRO}

Tillverkad för:

Gymstick International Oy
Ratavartijankatu 11, 15170 Lahti, Finland



Produktkod: TM-WPAD-PRO



För att minska risken för personliga skador ska du läsa och förstå alla instruktioner innan du börjar använda produkten.

Risk för elchock om produkten används utan jordat uttag.

Produkten får aldrig lämnas utan uppsikt när den är kopplad till ström. Koppla bort produkten från eluttaget när den inte används.

Denna produkt ska inte användas av personer (inklusive barn) som har nedsatt fysisk-, sensorisk-, eller mental förmåga, eller som brister i erfarenhet och kunskap, såvida de inte har fått supervision eller instruktion angående hur produkten ska användas. Barn bör övervakas för att försäkra att de inte leker med produkten.

Detta löpband är endast för kontor eller hemmabruk. Använd inte maskinen utomhus.

Om du känner bröstsmärtor, illamående, yrsel eller andnöd bör du avsluta träningssessionen omedelbart och rådfråga läkare innan vidare användning.



VIKTIGT: Läs denna instruktion noggrant innan du använder produkten. Spara denna användarmanual. Specifikationerna för denna produkt kan komma att variera från denna bild, utan föregående meddelande.



01. Produkt och tillbehör	02
02. Funktionsdiagram	03
03. Guide för första användning	07
04. Lär dig att använda löpbandet	09
05. Säkerhetsinstruktion	12
06. Underhåll och reparation	16
07. Garanti	17

Välkommen att använda

Tack för att du har valt att använda WalkingPad Pro löpband, härnäst hänvisas den till som WalkingPad. Den har flera fördelar inklusive en utmärkt, vikningsbar, innovativ integral design. Från och med nu kan du njuta av att promenera och jogga hemma.

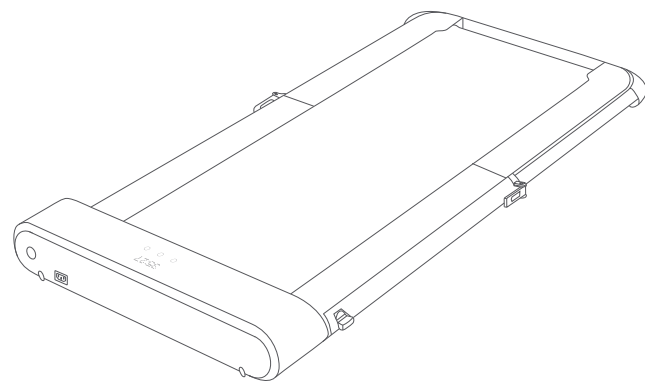

Preferensindex	Parameter
Lämplig ålder	14 ~ 60 år
Hastighet	10 km/h max hastighet (6 km/h under gående)
Löpyta	440×1200 mm
Max. vikt	110 kg
Frekvens	50/60 Hz
Markspänning	220-240 V~
Ineffekt	918 W
Net vikt	33 kg
Brutto vikt	38 kg
Mått	1460×720×900 mm
Mått i hopvikt läge	980×720×155 mm
Motormönster	Löpläge/promenadläge

01. Produkt och tillbehör

Kontroller att följande föremål finns i paketet och att de är hela. Om något saknas eller är sönder, vänligen kontakta återförsäljaren.

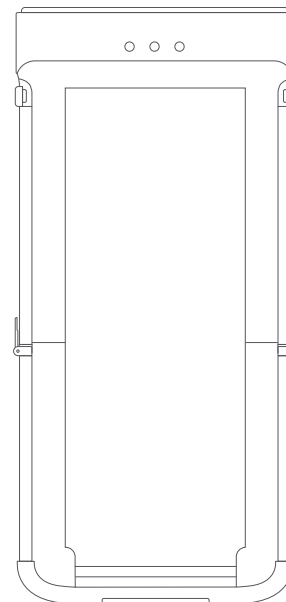

Löpband

Tillbehör



Sladd



Fjärrkontrol



Snöre till



Insexnyckel

fjärrkontrol



Säkerhetslås



Silikonolja

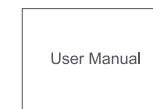

Användarmanual

02. Funktionsdiagramm

1. Promenadläge

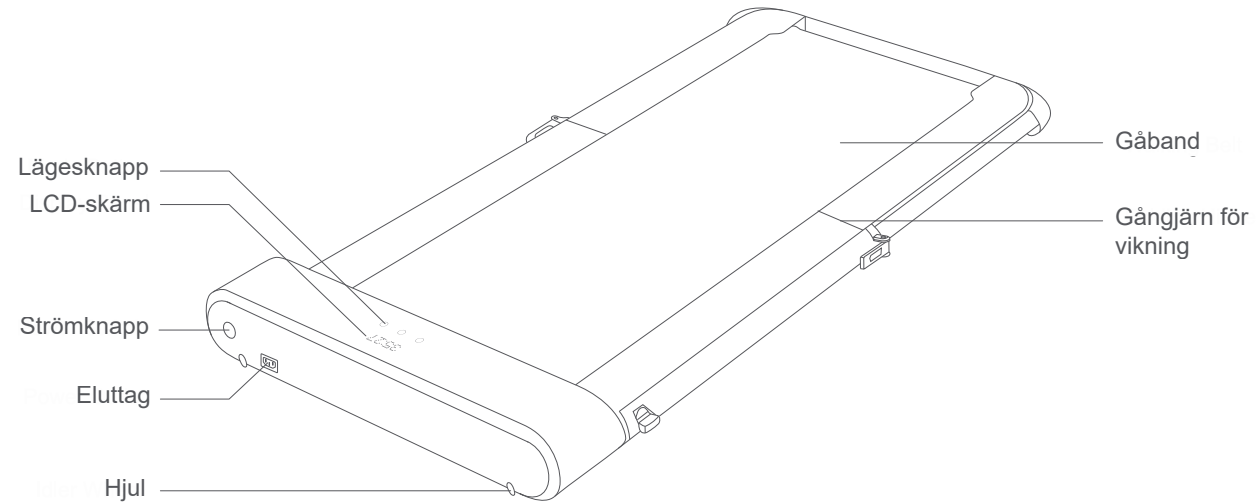

2. Löpläge

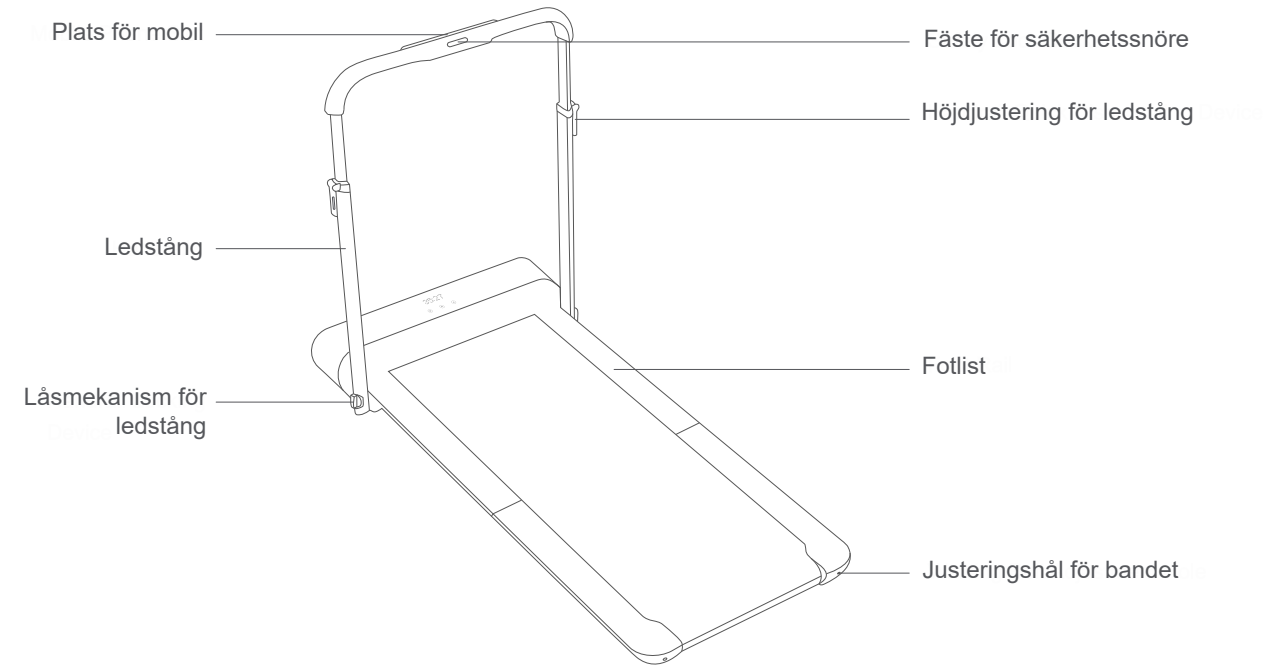

02. Funktionsdiagram

3. Funktionsintroduktion av LCD-skärm

TIME KM SPD STEP CAL

Tid

Distans

Hastighet

Steg

Kalorier

Steg och kalorier kan visas på panelen efter att de har ställts in i appen.

Knappar



Standby-läge



Manuellt läge



Automatiskt läge

Indikator lampa



Varnings lampa - fel



Kommunikations lampa - fel

4. Fjärrkontroll

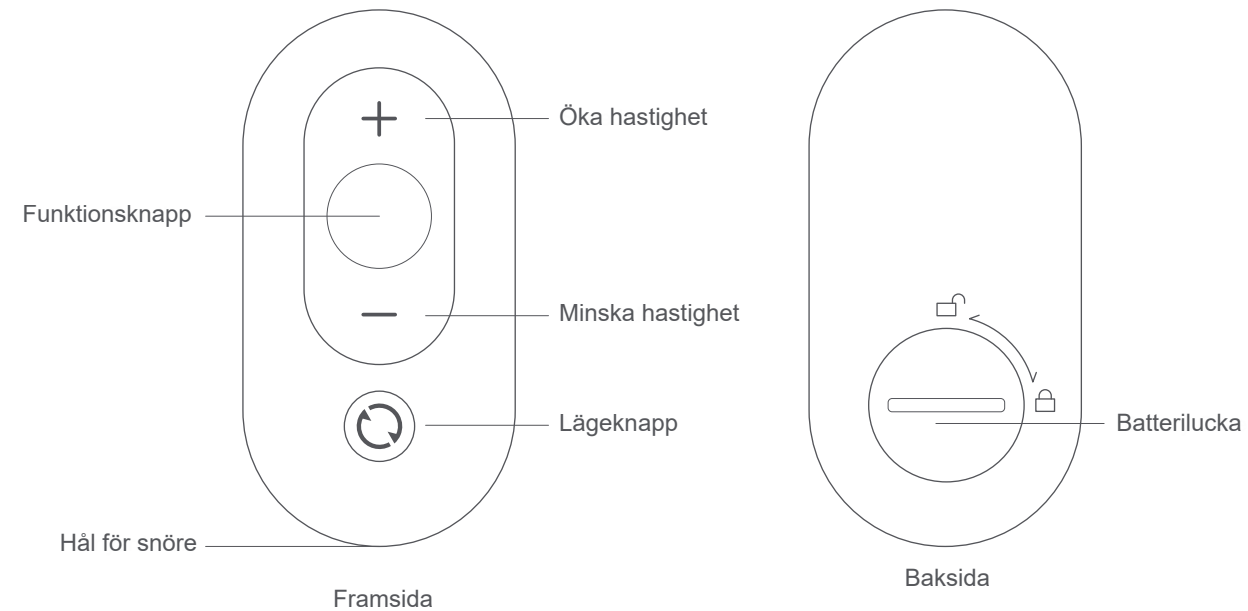

Batterityp för fjärrkontroll: 1 x CR2032 / 3V

03. Guide för första användning

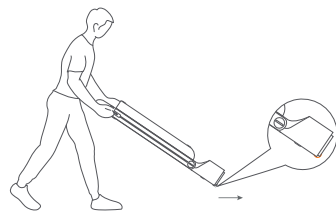

1. När du puttar och drar, se till att ledstängens låsmekanism är minimerad och fastlåst. Placera på plant golv, ej på tjocka eller mjuka mattor.

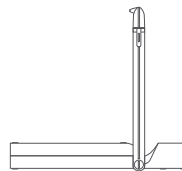

2. Lossa ledstängens låsmekanism, lyft stängens uppåt och spänn åt.

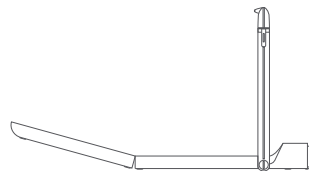

3. Vik ner löpbandet, centrera bandet och tryck ned för att vika upp maskinen helt, eller rotera tassen på undersidan för att plana ut den.

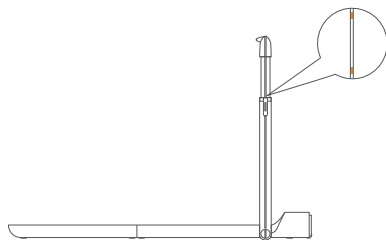

4. Justera ledstängens låsmekanism till lämplig höjd. Gula markeringar på stängens sidor indikerar rekommenderad max- och minimum höjd.

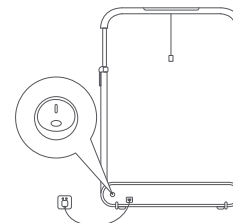

5. Installera säkerhetsnören, koppla in sladden och starta.

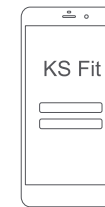

6. Ladda ned "KS Fit" appen från Apple App Store eller Google Play Store.



7. Öppna appen, följ anvisningarna för att lägga till löpbandet.

04. Lär dig att använda löpbandet

1. Lägesbeskrivning



Standby-läge
Standby-lägets lampa tänd, motorn och sensorn slutar reagera.



Manuellt läge
Det manuella lägets lampa tänds, kontrollera hastigheten via fjärrkontrollen eller appen.



Automatiskt läge
Lampan för det automatiska läget tänds, kontrollera hastigheten automatiskt via en smart algoritm.

2. Standby-läge, kontrollbeskrivning



Under standby-läget kan användaren trycka på lägesknappen på fjärrkontrollen snabbt för att väcka löpbandet och byta till standardläget.

Användaren kan även trycka på standby-ikonen på skärmpanelen för att väcka löpbandet.

När löpbandet inte används kan du trycka på lägesknappen på fjärrkontrollen eller skärmpanelen för att byta till standardläge.

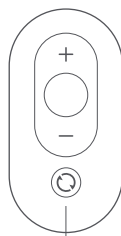

Fjärrkontroll:
Kort tryck: Lägesknapp
Långt tryck: Byt till standby-läge

3. Manuellt läge, kontrollbeskrivning (primärt läge)



Manuellt läge

I det här läget kan användaren använda fjärrkontrollen för att kontrollera löpbandet.

Nybjörjare rekommenderas att använda det manuella läget först, för att sedan använda det automatiska läget när man har lärt sig mer.

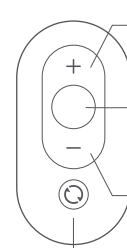

Hastighetsökning
Kort tryck: Hastighetsökning med 0.5km/h

Funktionsknapp
Kort tryck: Starta eller stanna löpbandet

Hastighetsminskning
Kort tryck: Hastighetsminskning med 0.5km/h

Lägesknapp
Kort tryck: Lägesknapp
Långt tryck: Knapp för standby-läge

04. Lär dig att använda löpbandet

4. Automatiskt läge, kontrollbeskrivning (progressivt läge)



Automatiskt läge

Det här är ett progressivt läge som är svårt att kontrollera och kan användas helt utan fjärrkontrollen.

Använd fjärrkontrollen för att starta och stanna. Använd lägesknappen för att ändra läge.

Notera: Det automatiska läget är endast tillgängligt i promenadläget.



5. Parningsinstruktioner för fjärrkontroll

Om fjärrkontrollen inte reagerar eller om du byter till en ny måste kontrollen och gåbandet etablera en ny kommunikation.

Parningsmetod: Starta om maskinen och tryck på lägesknappen på fjärrkontrollen i fem sekunder.

6. Varningslampa för uppkoppling

Ej kopplad till appen: Blinkar
Kopplad till appen: Av

7. Varningslampa

E01: Mjukvara överström
E02: Hårdvara överström
E03: 1PM Modul, överhettning
E04: Lågspänningsskydd i motor
E05: Högspänningsskydd
E06: Skydd mot fasförlust i motor
E07: Skydd mot motorrotation

E08: Sensorfel
E09: Motorn startar inte
E12: Skydd mot överström
E13: Skydd mot överbelastning
E14: Signalförlust
E15: Kommunikationsfel

05. Säkerhetsinstruktion

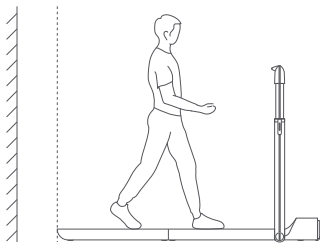

⚠ Avståndet bakom löpbandet bör vara minst 2m. I nödfall kan du hålla i handtaget med båda händerna och stödja kroppen om du behöver hoppa av.

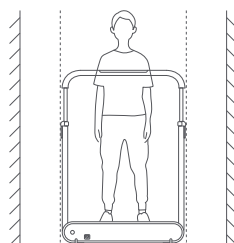

⚠ Avståndet på sidorna om löpbandet bör vara 0,5m.

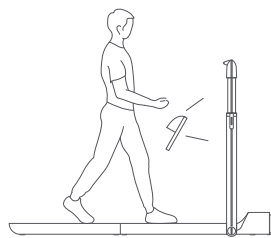

⚠ Bär inte lösa kläder när du använder löpbandet. Bär endast sportkläder.

Träna enligt din egen situation. Om du känner dig obehöv under träningen ska du avsluta direkt och konsultera läkare.

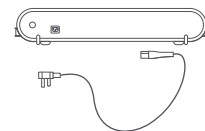

⚠ Koppla ur sladden när maskinen inte används.

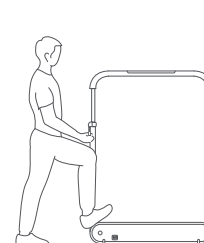

⊗ Trampa inte långs fram på löpbandet.

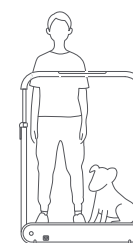

⊗ Håll djur borta från löpbandet.

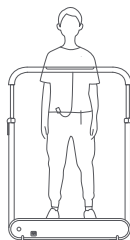

Ställdon, frigöringskraft: 7N
Klämma, frigöringskraft: 18N

Innan du börjar använda löpbandet

Löpbandet har en akutbroms för din säkerhet. Före användning, fäst säkerhetsklämman på dina kläder. Om löpbandet har stannat för att säkerhetsnyckeln har dragits ut, sätt i den igen. Bandet startar inte automatiskt.

Okontrollerad användning av löpbandet av en tredje part kan undvikas genom att ta bort säkerhetsnyckeln och förvara den på en säker plats.

I nödfall ska du hålla båda händerna på handtaget och kliva av till ytan på sidan om bandet. Aktivera nödbromsens mekanism.

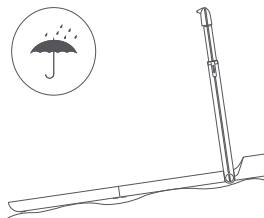

⊗ Använd inte elektroniska löpband i fuktiga eller blöta miljöer. Använd inte på ojämn mark.

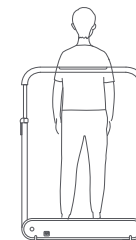

⊗ Använd inte löpbandet upp och ned eller åt fel håll



⚠ Äldre, barn och gravida bör använda löpbandet med försiktighet.

05. Säkerhetsinstruktion

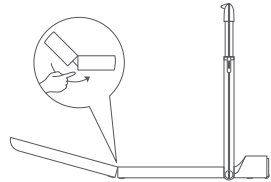

⚠ Akta händerna.

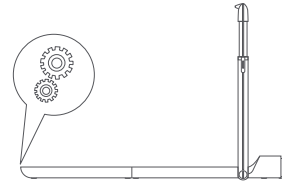

⚠ Trampa inte här.

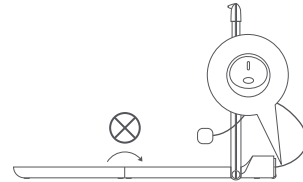

⊗ Vik inte ihop förrän strömmen är av.

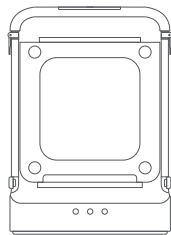

⚠ Håll löpbandet i upprätt position och placera den i utrymmet med stödpunkterna på båda sidor. Håll borta från barn.

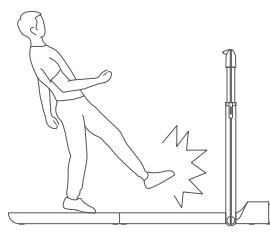

⊗ Kliv inte på eller av maskinen när den kör.

06. Underhåll och reparation

1. Rengöra löpbandet

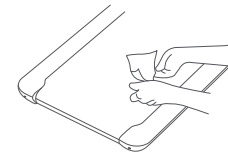

- Koppla ur strömmen före underhåll.
- Använd mildt rengöringsmedel på en duk av 100% bomull. Spreja inte rengöringsmedel direkt på bandet, använd inte frätande eller sura medel.
- Torka inte av på undersidan av bandet.
- Efter en tid kan damm och fläckar synas på bandet. Det är normalt och går att torka bort.

2. Justering av bandet

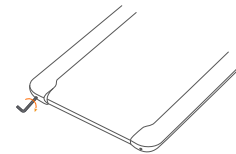

- Tryck och håll ned läges- och hastighetsökningsknappen på fjärrkontrollen i 3 sekunder.
- "CALI" visas på displayen och hastigheten justeras automatiskt till 4 km/h.
- Om bältet flyttar åt vänster, vrid den vänstra justerskruven ett halvt varv medurs.
- Om bältet flyttar åt höger, vrid den högra justerskruven ett halvt varv medurs.
- Bandet glider: Vrid det vänstra och högra justeringshålet 1/2 vrid samtidigt.
- Efter varje justering behöver bandet rulla några gånger i ca 1-2 minuter. Observera justeringen. Justera igen om nödvändigt.

3. Smörjning av bandet

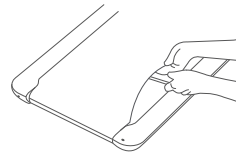

- Stäng av löpbandet och dra ur kontakten.
- Lyft kanten på bandet och smörj in den inre ytan med silikonolja.
- Starta löpbandet på 3km/h i 10-20 sekunder.
- 5-10ml silikonolja räcker för en smörjning. Överdriven användning av olja kan göra att bandet glider åt sidan och påverkar den normala användningen.
- Smörj bandet var tredje månad.

07. Garanti

Importören av denna maskin försäkrar att produkten är tillverkad av högkvalitativa material.

En förutsättning för garantin är korrekt montering i enlighet med bruksanvisningen. Felaktig användning OCH / eller felaktig transport kan göra garantin ogiltig.

Garanti gäller i 1 år, räknat från inköpsdatum. För eventuella fel kontakta återförsäljaren av denna produkt inom garantiperioden. Garantin gäller för följande delar: stomme, vajer, elektronisk utrustning och hjul.

Garantin omfattar inte:

- Skador som utförts av yttre kraft
- Intervention av obehöriga
- Felaktig montering av produkten
- Felaktigt användande

Slitdelar täcks inte av garantin.

Produkten är avsedd endast för kontor och hemmabruk. Garantin gäller inte för kommersiellt bruk av något slag.

Tillverkat för:
Gymstick International Oy
Ratavartijankatu 11
15170 Lahti, FINLAND



Maskiner med denna symbol måste sorteras avskilt från dina hushållssopor då de innehåller värdefulla material som kan återvinnas. Korrekt sortering skyddar miljön och människors hälsa. Din kommun eller återförsäljare kan ge dig all information om detta.

